

INSTRUCCIONES DE INSTALACIÓN SISTEMAS DE FREGADERO OPERADO POR SENSOR, ESTACIÓN SENCILLA, DOBLE Y TRIPLE

SERIE ESS-2000



ESS-2100

Fregadero con Estación Sencilla con Una Llave con Grifo de Cuello de Ganso Operada por Sensor



ESS-2200

Fregadero con Estación Doble con Dos Llaves con Grifos de Cuello de Ganso Operadas por Sensor



ESS-2300

Fregadero con Estación Triple con Tres Llaves con Grifos de Cuello de Ganso Operadas por Sensor

SERIE ESS-3000



ESS-3100

Fregadero de Lujo con Estación Sencilla con Una Llave con Grifo de Cuello de Ganso Operada por Sensor y Despachador de Jabón Operado con la Rodilla



ESS-3200

Fregadero de Lujo con Estación Doble con Dos Llaves con Grifos de Cuello de Ganso Operadas por Sensor y Despachadores de Jabón Operados con la Rodilla



ESS-3300

Fregadero de Lujo con Estación Triple con Tres Llaves con Grifos de Cuello de Ganso Operadas por Sensor y Despachadores de Jabón Operados con la Rodilla

Hecho en EE UU

La Instalación de los Fregaderos Serie ESS-2000 y ESS-3000 de Sloan, con Llave(s) de Cuello de Ganso OPTIMA™ Operadas con Sensor hacen que el lavado sea totalmente de "manos libres." La llave de la Serie OPTIMA usa tecnología infrarroja para percibir la presencia del usuario y activar un suministro de agua que ha sido premezclado a la temperatura de agua deseada. Cuando el usuario ya no se encuentra dentro del rango de percepción, el suministro de agua se detiene automáticamente.

Los Fregaderos de Lujo Serie ESS-3000 de Sloan están diseñados con Despachador(es) de Jabón Operado(s) con la Rodilla para hacer que el suministro de jabón sea totalmente de "manos libres", brindando lo más avanzado en protección sanitaria. Al oprimir el panel para rodilla se activa la bomba de jabón para suministrar una aplicación de jabón para lavado de manos.

Los Fregaderos Serie ESS-2000 y ESS-3000 están diseñados para una fácil instalación y mantenimiento. Todos los componentes del sistema están previamente preparados y ensamblados en fábrica. Los Fregaderos Serie ESS-2000 y ESS-3000 vienen completos con una Llave OPTIMA™ Operada por Sensor, válvula solenoide de 24 VAC y transformador para cada estación de lavado y se pueden especificar con tres diferentes opciones de control de temperatura de agua.

Las siguientes instrucciones le servirán como guía al instalar el Fregadero Sloan. Como siempre, se recomiendan las buenas prácticas y tener cuidado al instalar su nuevo fregadero. Si requiere asistencia adicional, contacte a su oficina Representante de Sloan más cercana o al Departamento de Ingeniería de Instalación de Sloan.

GARANTÍA LIMITADA

Sloan Valve Company garantiza que sus Fregaderos Optima Series ESS-2000 y ESS-3000 están hechos de materiales de primera clase, libres de defectos en el material o en la fabricación bajo uso normal y que prestan el servicio para el cual se han fabricado en una forma totalmente eficiente y confiable siempre que se instalen adecuadamente y se les dé el servicio adecuado, por un periodo de tres años (un año para acabados especiales) a partir de la fecha de compra. Durante este periodo, Sloan Valve Company, a su discreción, reparará o reemplazará cualquier parte o partes que se comprueben que estén defectuosas si se devuelven a Sloan, a costo del cliente, y éste será el único recurso correctivo que se ofrece con esta garantía. No se aceptarán reclamos por mano de obra, transporte u otros costos incidentales. La presente garantía se extiende únicamente a personas u organizaciones que compren los productos de Sloan Valve Company directamente de Sloan Valve Company con fines de reventa.

NO EXISTEN MÁS GARANTÍAS QUE SE EXTIENDAN MÁS ALLÁ DE LA QUE SE DESCRIBE ANTERIORMENTE. EN NINGÚN CASO SLOAN VALVE COMPANY ES RESPONSABLE POR CUALQUIER DAÑO CONSECUENTE DE CUALQUIER CLASE.

PREPARACIÓN PARA FREGADERO

Figura 1A

Fregadero con Estación Sencilla

MODELO ESS-2100-C — 8.3 Lpm (2.2 gpm) Max. — Rociador de Flujo Laminar

MODELO ESS-2100-H — 8.3 Lpm (2.2 gpm) Max. — Rociador de Cebolleta (Mostrado)

PESO DEL FREGADERO (Vacío) — 90 Kg (200 Lbs.)



Figura 1B

Fregadero de Lujo con Estación Sencilla

MODELO ESS-3100-C — 8.3 Lpm (2.2 gpm) Max. — Rociador de Flujo Laminar (Mostrado)

MODELO ESS-3100-H — 8.3 Lpm (2.2 gpm) Max. — Rociador de Cebolleta

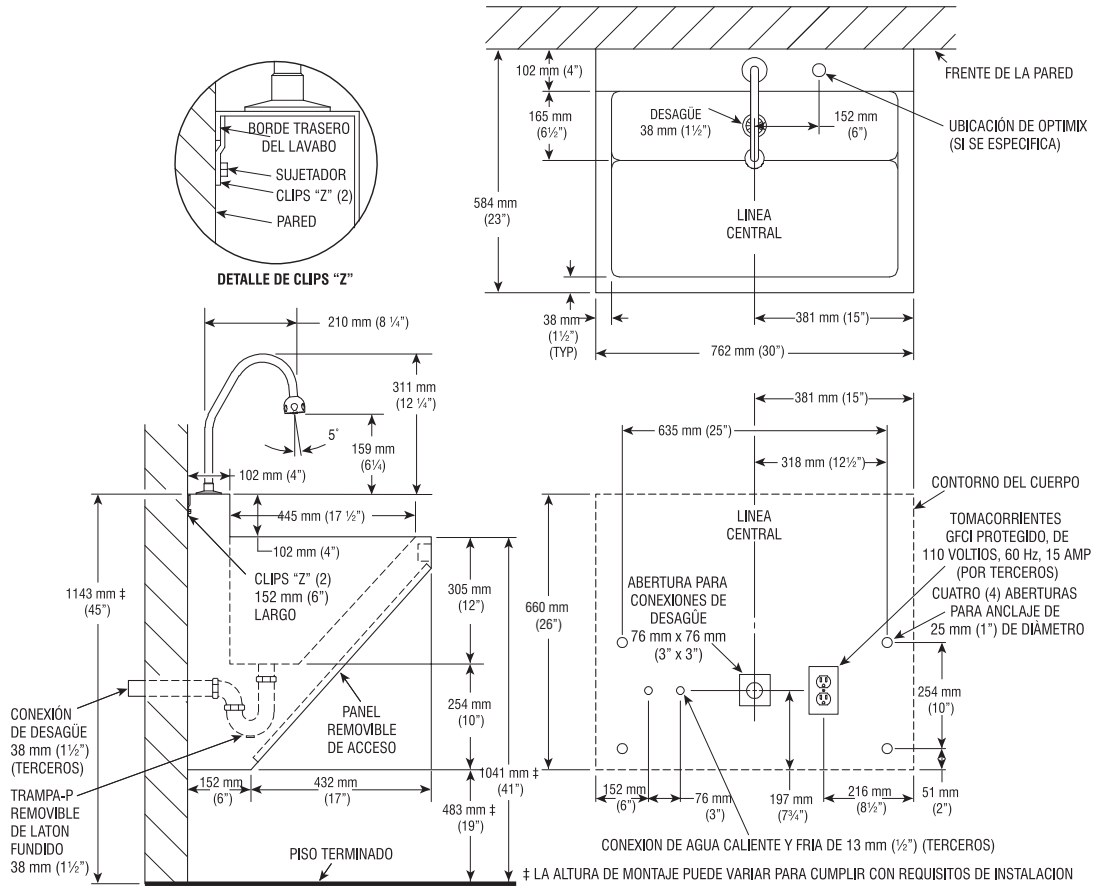
PESO DEL FREGADERO (Vacío) — 135 Kg (300 Lbs.)

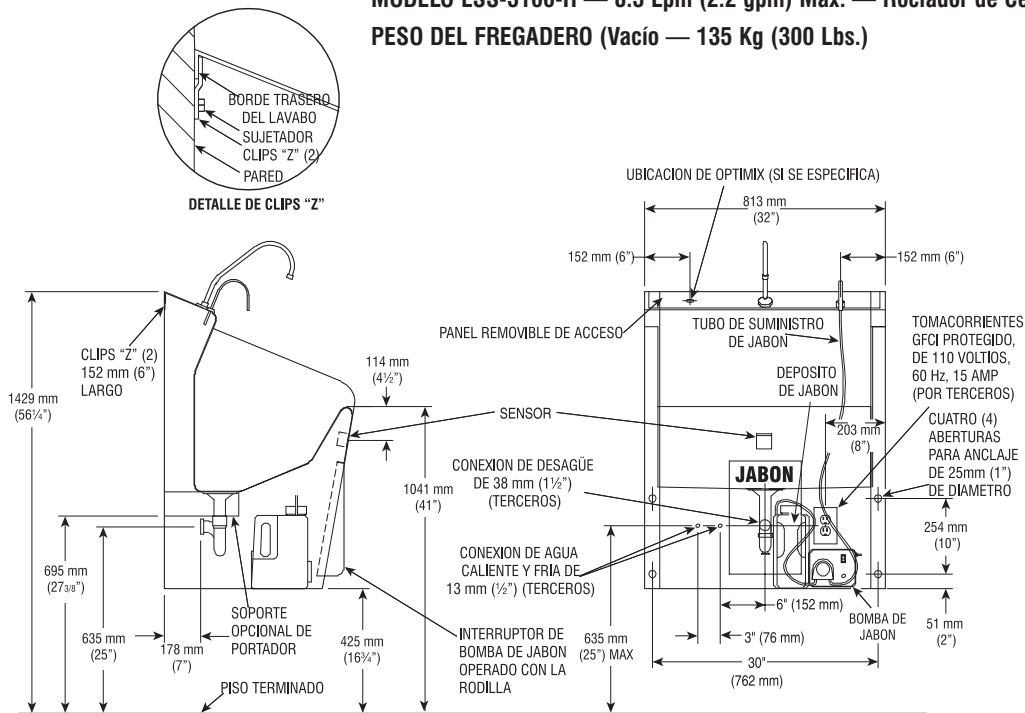

PREPARACIÓN PARA FREGADERO (Continúa)
Figura 1C

Fregadero con Estación Doble

MODELO ESS-2200-C — 8.3 Lpm (2.2 gpm) Max. — Rociador de Flujo Laminar
 MODELO ESS-2200-H — 8.3 Lpm (2.2 gpm) Max. — Rociador de Cebolleta (Mostrado)
 PESO DEL FREGADERO (Vacío) — 135 Kg (300 Lbs)



Figura 1D

Fregadero de Lujo con Estación Doble

MODELO ESS-3200-C — 8.3 Lpm (2.2 gpm) Max. — Rociador de Flujo Laminar (Mostrado)
 MODELO ESS-3200-H — 8.3 Lpm (2.2 gpm) Max. — Rociador de Cebolleta
 PESO DEL FREGADERO (Vacío) — 153 Kg (340 Lbs.)

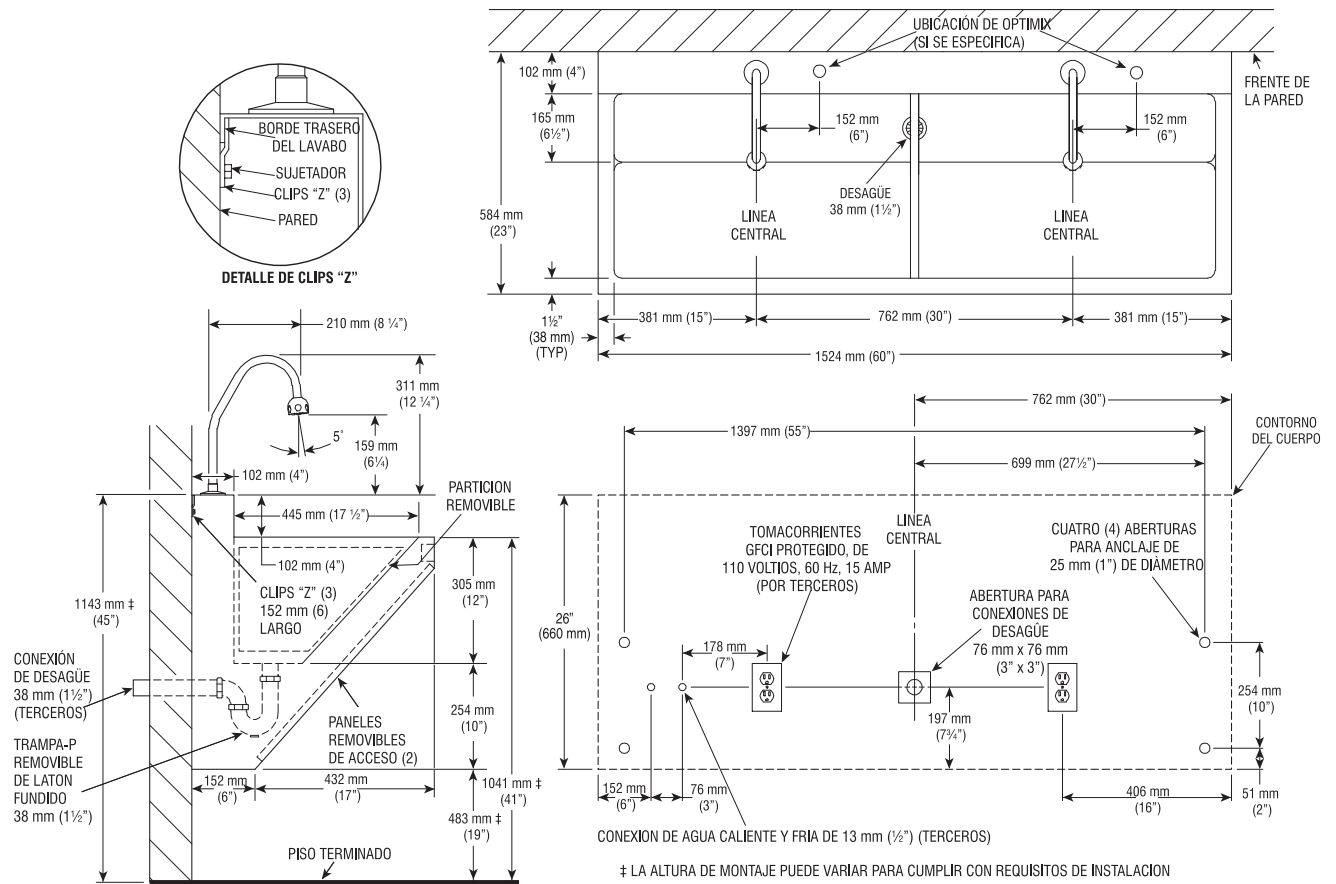
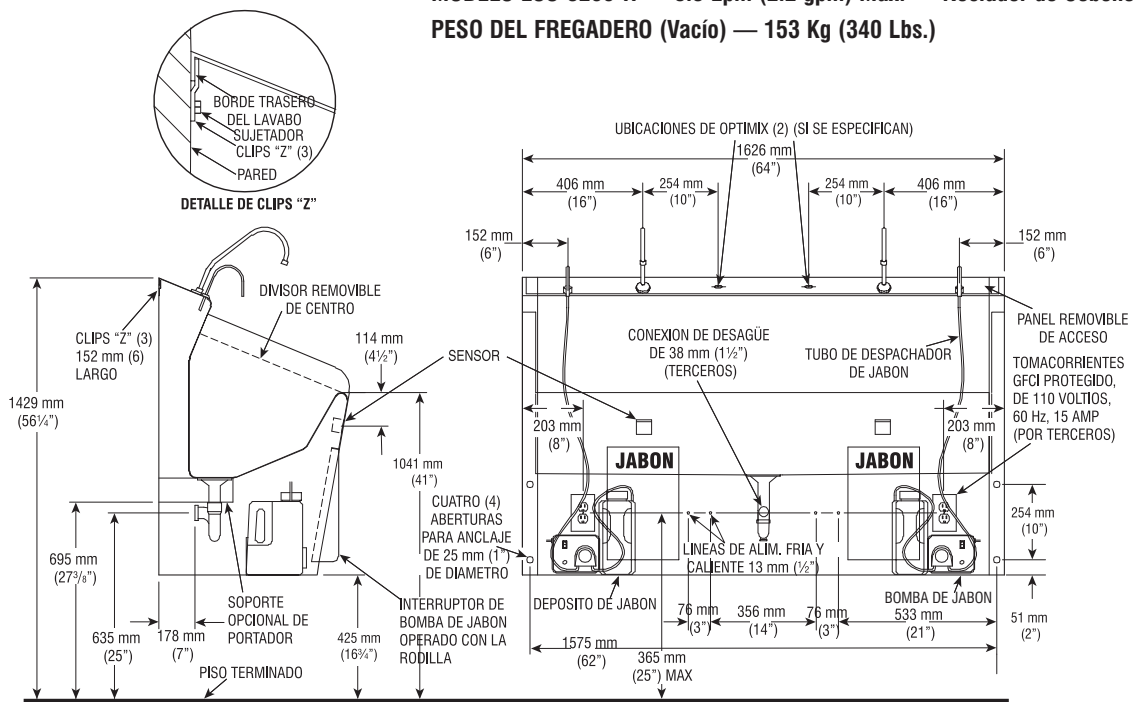

PREPARACIÓN PARA FREGADERO (Continúa)

Figura 1E

Fregadero con Estación Triple

MODELO ESS-2300-C — 8.3 Lpm (2.2 gpm) Max. — Rociador de Flujo Laminar

MODELO ESS-2300-H — 8.3 Lpm (2.2 gpm) Max. — Rociador de Cebolleta (Mostrado)

PESO DEL FREGADERO (Vacío) — 158 Kg (350 Lbs.)



Figura 1F

Fregadero de Lujo de Estación Triple

MODELO ESS-3300-C — 8.3 Lpm (2.2 gpm) Max. — Rociador de Flujo Laminar (Mostrado)

MODELO ESS-3300-H — 8.3 Lpm (2.2 gpm) Max. — Rociador de Cebolleta

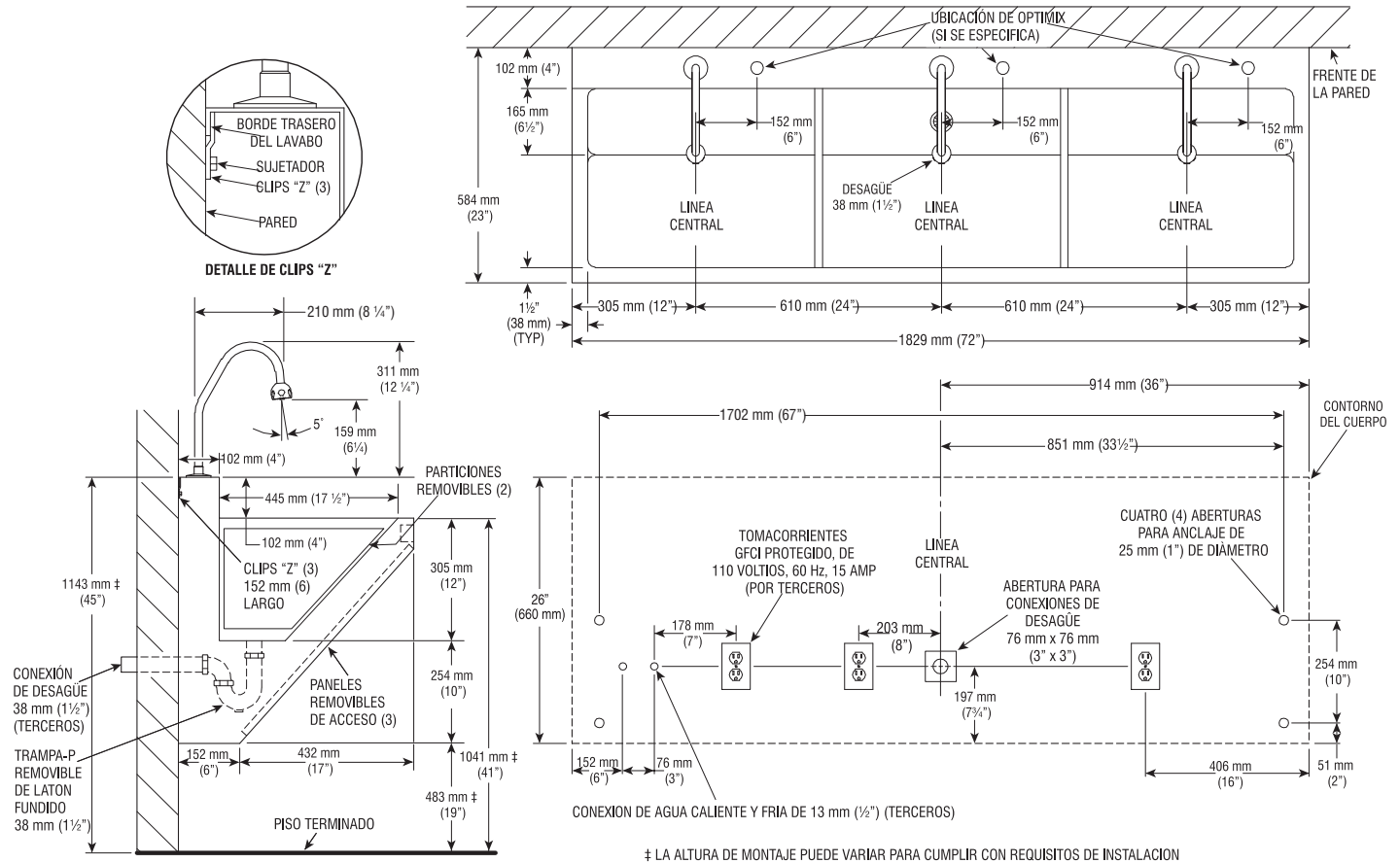
PESO DEL FREGADERO (Vacío) — 176 Kg (390 Lbs.)

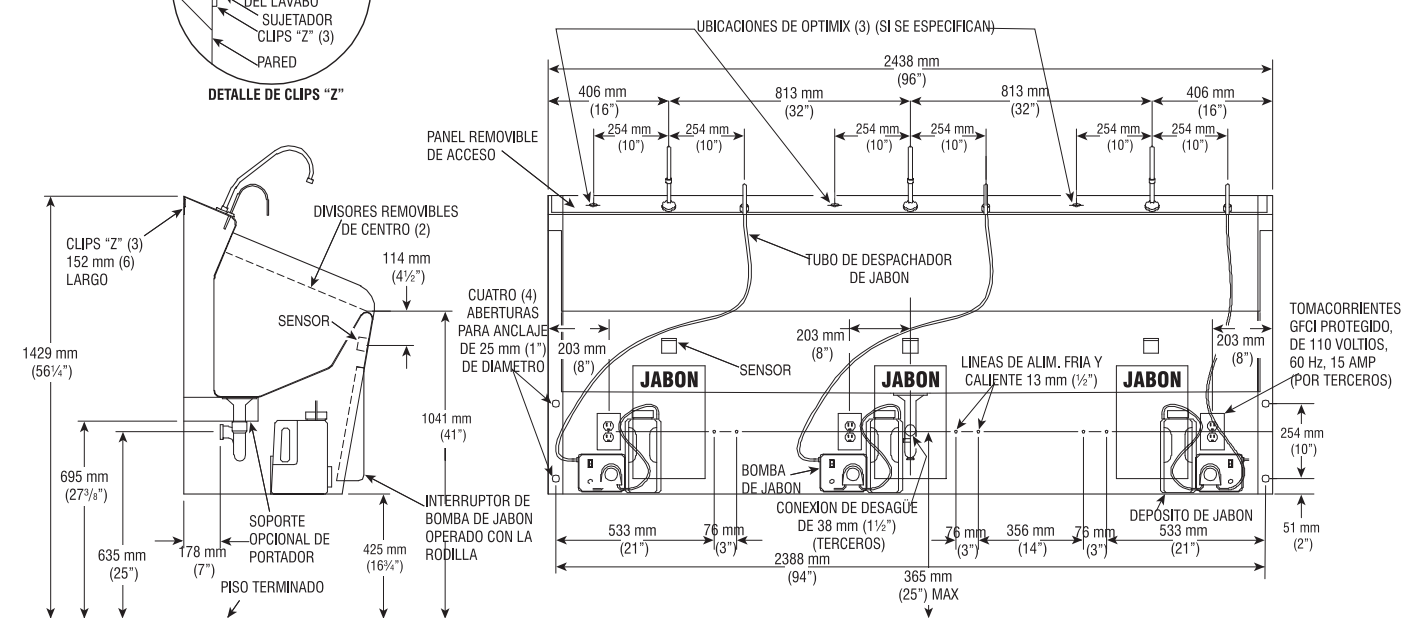

PREVIO A LA INSTALACIÓN

Previo a la instalación del Fregadero Sloan Serie ESS-2000 o ESS-3000, instale los elementos que se listan enseguida. También, consulte las Figuras 1A a 1F.

- Tomacorrientes para Transformadores Enchufables (1 por cada estación de fregadero) — Instale tomacorrientes con Interruptor de Falla a Tierra (GFCI) para transformadores enchufables — servicio de 120 VAC, 2 amp por cada transformador enchufable ETF-233 (24 VAC, 35 VA) utilizado.
- Líneas de alimentación de agua caliente y fría con llaves de paso o línea de alimentación de agua templada con llave de paso
- Línea de desagüe

Importante:

- SE REQUIERE SOPORTE ESTRUCTURAL ADECUADO EN O DETRÁS DE LA PARED. CONSULTE EN EL DIAGRAMA DE PREPARACIÓN APROPIADO DE LAS PÁGINAS 2 A 4 EL PESO EN SECO DEL FREGADERO. EL SOPORTE ESTRUCTURAL DEBE RESISTIR EL PESO DEL FREGADERO AL ESTAR LLENO DE AGUA.
- TODO CABLEADO ELÉCTRICO DEBE INSTALARSE DE ACUERDO CON LOS CÓDIGOS Y REGLAMENTOS NACIONALES Y LOCALES.
- TODA LA PLOMERÍA DEBE INSTALARSE DE ACUERDO CON LOS CÓDIGOS Y REGLAMENTOS APLICABLES.
- DEBE UTILIZARSE UN TRANSFORMADOR REDUCTOR DE 24 VAC
- NO ENCHUFE EL TRANSFORMADOR A LA FUENTE DE ENERGÍA (TOMACORRIENTE) HASTA QUE TODO EL CABLEADO ESTÉ COMPLETO. SI LOS

INSTRUCCIONES DE INSTALACIÓN

Paso 1 — Desempaque el Fregadero

Remueva con cuidado el fregadero de su caja protectora. Revise si la caja contiene partes adicionales antes de tirar el material de empaque.

Paso 2 — Remueva Panel de Acceso (Solo Serie 2000)

Remueva el Panel de Acceso del Fregadero levantándolo y sacándolo de la manija ubicada al fondo del Panel de Acceso. Vea la Figura 2. No use fuerza excesiva. El Panel de Acceso no está unido al fregadero con Sujetadores. Para Fregaderos con estación doble y triple, remueva los demás Paneles de Acceso.



Figura 2



Figura 3

CABLES DE 24 VAC SE TOCAN ENTRE SÍ O HACEN CORTO CUANDO LA FUENTE DE PODER ESTÁ ACTIVA RESULTA EN DAÑO PERMANENTE AL TRANSFORMADOR Y AL MÓDULO DE CONTROL DE CIRCUITO.

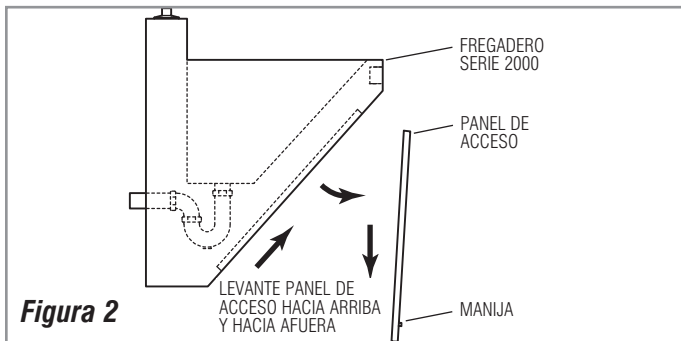
- *DESCARGUE TODAS LAS LÍNEAS DE AGUA HASTA QUE EL AGUA ESTÉ CLARA ANTES DE CONECTAR MANGUERAS FLEXIBLES A LAS LLAVES DE PASO.*

HERRAMIENTAS REQUERIDAS PARA INSTALAR

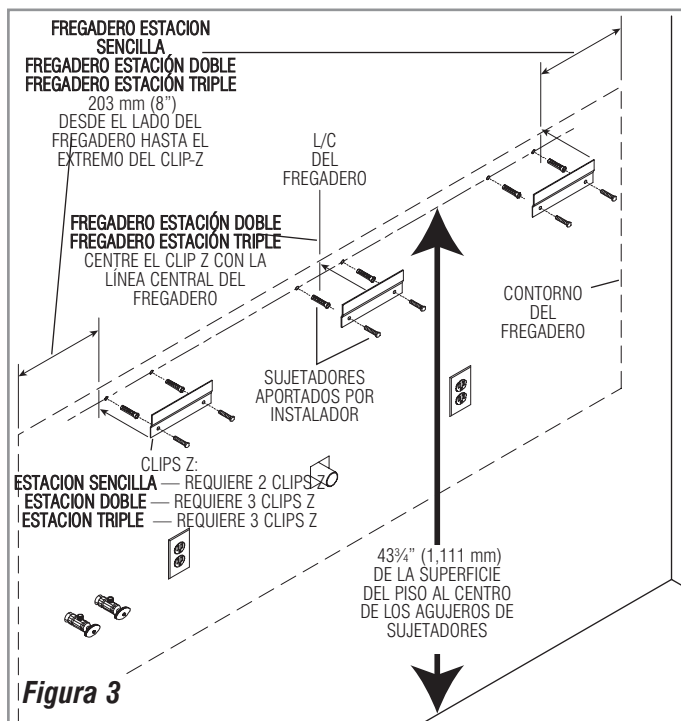
- Taladro eléctrico para perforar agujero de anclaje.
- Desarmador para instalar sujetadores de clip "Z"
- Llave de cubo o Española para instalar sujetadores de anclaje
- Llave Española para conectar las líneas de agua.
- Llave para tubería para instalar la línea de desagüe

UBICACIÓN DEL FREGADERO

Determine la ubicación de pared adecuada para el Fregadero. Considere que se requieren líneas de alimentación de agua caliente y fría, una línea de desagüe y una fuente eléctrica (tomacorrientes). Compare las dimensiones físicas del fregadero con el espacio disponible para instalación. Puede requerirse un portador detrás de la pared si la pared no soporta carga. Consulte en el diagrama apropiado en Páginas 2 a 4, Figuras 1A a 1F, las dimensiones del Fregadero

El cableado eléctrico, la alimentación de plomería y desagüe deben instalarse tal como se ilustra en los Diagramas de Preparación de las Páginas 2 a 4, Figuras 1A a 1F, antes de la instalación del Fregadero.

Paso 3 — Instale Clips "Z" a la Pared (Figura 3)

Instale Clips "Z" (sujetadores aportados por instalador) de modo que los agujeros de montaje midan 1,111 mm (43³/₄) desde el piso para una altura estándar de fregadero de 1,041 mm (41"). Vea detalles completos de dimensión en la Figura 3.

NOTA: La altura de montaje puede variar para cubrir requisitos individuales de instalación. Ajuste todas las dimensiones de preparación y montaje en consecuencia.

Paso 4 — Marque Lugar de Agujeros de Montaje en Pared

Apoyado por un ayudante, levante con cuidado y cuelgue el fregadero de los Clips Z. Posicione el Fregadero conforme se requiera. Consulte la Figura 4.

Para Fregadero Serie 3000, levante el Cerrojo debajo del Panel de Jabón Activado con Rodilla y levante el Panel para ganar acceso a agujeros de montaje. Figura 5. Marque cuatro (4) lugares de Agujeros de Montaje con el Fregadero como plantilla. Figura 6.



Figura 4



Figura 5

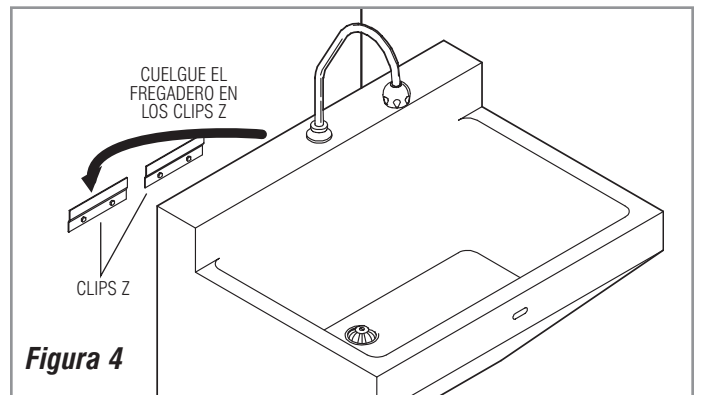

Figura 6

Paso 5 — Instale Herraje para Anclaje (Figura 7)

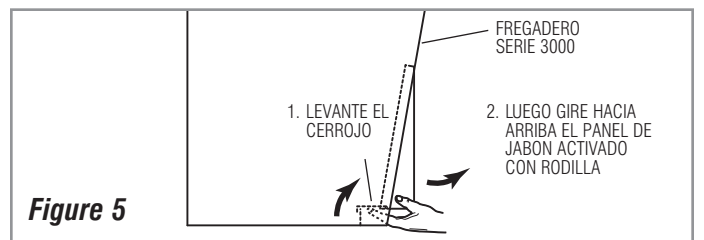
Mueva con cuidado el Fregadero de la pared y colóquelo en un lugar seguro. Perfore un agujero de 25 mm (1") de diámetro en cada uno de los cuatro (4) lugares marcados en el Paso 4. Vea más detalles sobre posicionamiento de agujeros de montaje en la Figura 1 Diagramas de Preparación. (La altura de montaje puede variar para cubrir requisitos individuales de instalación.) Instale los cuatro (4) Taquetes para Fregadero como se instruye en las Instrucciones de Instalación del Fabricante de Taquetes.

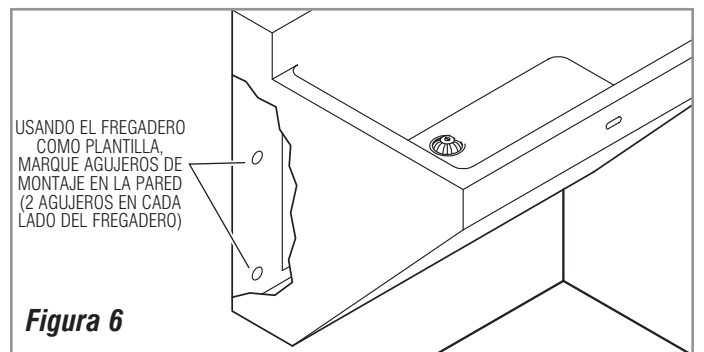

Figura 7

Paso 6 — Monte el Fregadero a la Pared (Figura 8)

Apoyado por un ayudante, levante y cuelgue con cuidado el Fregadero en los Clips Z.. Posicione el Fregadero de modo que los cuatro (4) agujeros de montaje del Fregadero estén alineados con los taquetes ubicados en la pared.

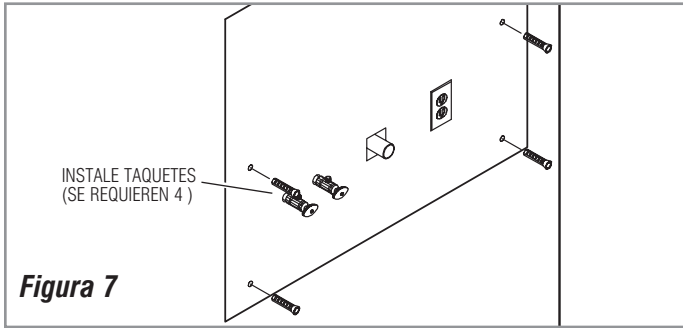

Figura 8

Instale y apriete con firmeza los cuatro Sujetadores de Anclaje (4).

Paso 7 — Instale el Desagüe (Figura 9)

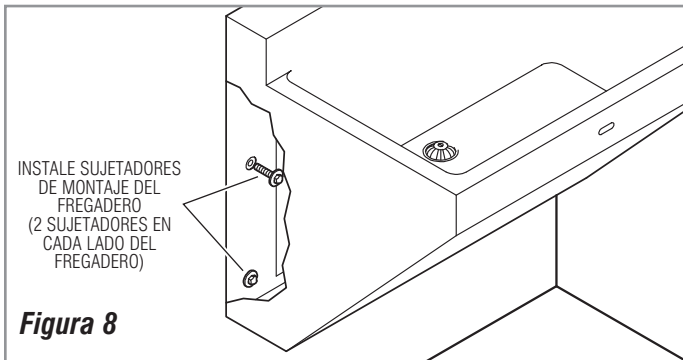

Figura 9

Instale la Línea de Desagüe y Trampa "P" (aportadas por el Instalador) como se instruya en las Instrucciones de Instalación del Fabricante.

Paso 8 — Conecte Líneas de Alimentación de Agua (Figura 10)

Nota: Si la instalación incluye una Válvula Mezcladora MIX-110-A o MIX-70-A, instale la válvula mezcladora antes de conectar las líneas de alimentación de agua. Consulte las Instrucciones de Instalación incluidas con la válvula mezcladora Sloan.

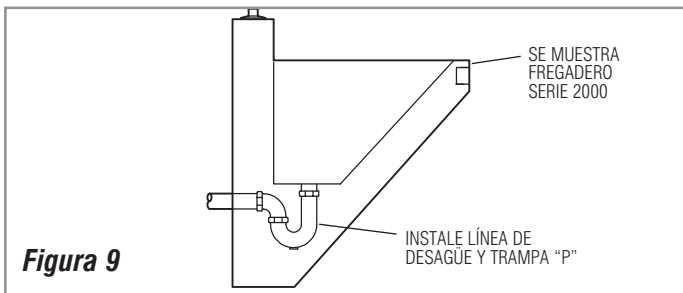

Figura 10

Importante: Descargue todas las líneas de agua hasta que el agua esté clara antes de conectar las líneas de alimentación de agua a las Llaves de Paso.

Conecte líneas de alimentación de agua caliente y fría a las Llaves de Paso. (Las Llaves de Paso tienen entrada roscada de tubo macho de 1/2") Abra las Llaves de Paso completamente.

Nota: Debe instalarse una sola línea de alimentación de agua pre-templada si el fregadero se ordena sin válvula mezcladora.

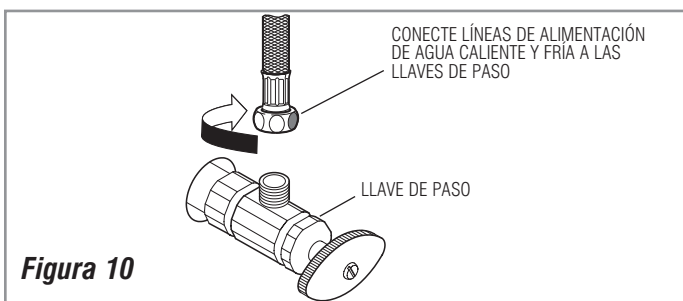
Paso 9 — Conecte el Transformador (Figuras 11 y 12)

Importante: NO enchufe el Transformador en el tomacorriente hasta que se haya completado todo el cableado.



Figura 11

El Transformador está diseñado para conectarse a un tomacorrientes de pared de 120 VAC con Interruptor de Falla a Tierra (GFCI). Se surte con Cable de 10 pies; sin embargo, este Cable se puede acortar para cubrir requisitos de instalación.

Separe and desdorre una punta del Cable de Energía del Transformador

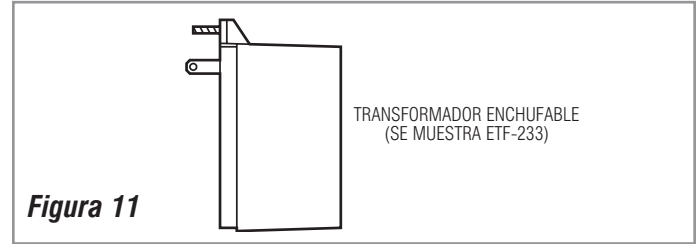

Figura 12

aproximadamente 5 a 6 mm (3/16 a 1/4"). Instale el Sujeción del Transformador a 76 mm (3") del extremo desdorado del Cable de Energía. Apriete el Sujeción con pinzas e inserte el extremo desdorado del Cable de Energía y Sujeción en el agujero de 10 mm (3/8") del Módulo de Control, como se muestra en la Figura 12.

Importante: Tuerza los extremos sueltos del Cable de Energía antes de insertarlo en el

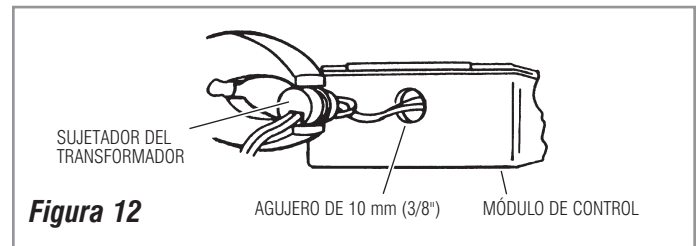

Figura 13

Bloque Terminal. Los alambres sueltos de un Cable Trenzado pueden provocar un corto y dañar al Módulo de Control y al Transformador al suministrarles energía

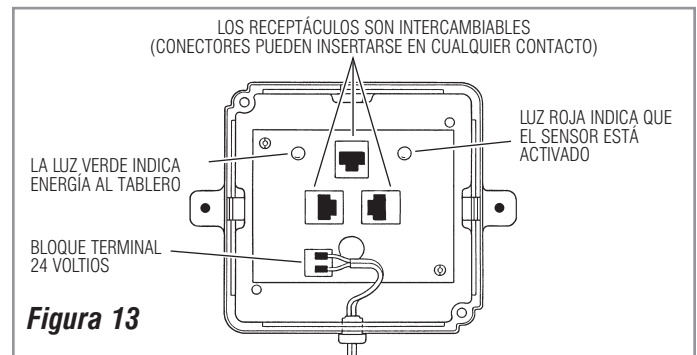

Figura 14

Conecte el Cable de Energía al Bloque Terminal en el Tablero de Conectores. Vea la Ubicación del Bloque Terminal de 24 Voltios en el Tablero de Conectores. Figura 13. Instale Conectores de Presión a la punta opuesta del Cable de Energía del Transformador y conecte las puntas del Cable de Energía a las Terminales del Transformador, como se ve en la Figura 14.

Paso 10 — Enchufe Transformador a Contacto (Figura 15)

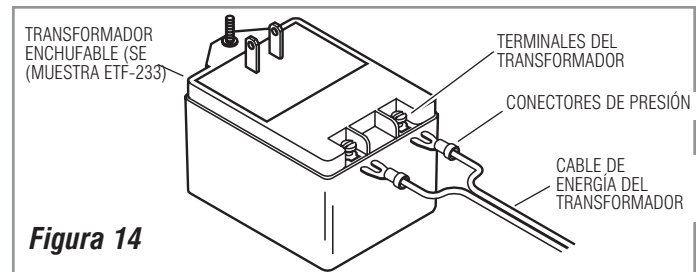

Figura 15

Asegúrese que se suministre energía al(los) tomacorriente. Enchufe el Transformador en la toma inferior. Para fregaderos de estación doble y triple, enchufe los demás Transformadores en los demás tomacorriente.

Importante: El Transformador Enchufable DEBE usarse con un Tomacorriente con Interruptor de Falla a Tierra (GFCI) para ayudar a prevenir un posible choque eléctrico.

Paso 11 — Llene con Jabón el Depósito del Despachador de Jabón (Solo Fregaderos Serie 3000)

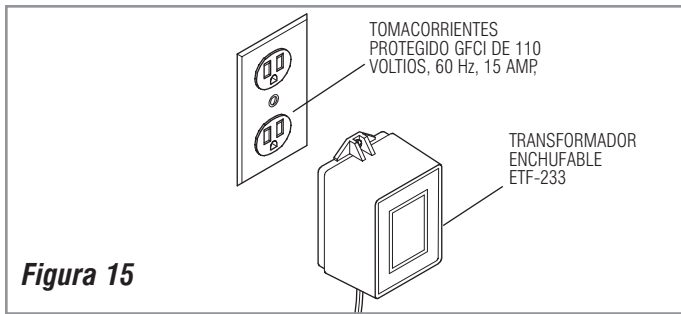
Levante el Panel de Jabón Activado con Rodilla para tener acceso al Depósito del Despachador de Jabón, Remueva la Cubierta del Depósito, llene el Depósito con Jabón y vuelva a colocar la Cubierta del Depósito.

Paso 12 — Enchufe el Despachador de Jabón en el Tomacorriente (Solo Fregaderos Serie 3000)

Enchufe el cable de energía del Despachador de Jabón en la toma superior. Para fregaderos con estación doble y triple, conecte los demás cables de energía de Despachador de Jabón en los demás tomacorriente.

Paso 13 — Arranque

Nota: El Módulo de Control está equipado con dos (2) indicadores LED. Cuando el Transformador suministra energía al Tablero, el LED verde prende. Cuando se activa el Sensor, el LED rojo prende. Vea la ubicación de los indicadores LED en la Figura 13

Abra las Llaves de Paso. Con el Aereador o Rociador removido, active la Llave por treinta (30) segundos moviéndose frente al Sensor. La Válvula Solenoide debe hacer "clic" y debe fluir agua por el Grifo. Si esto no sucede, consulte la Sección de Solución de Problemas de estas Instrucciones de Instalación.

Cierre las Llaves de Paso e instale el Aereador o Rociador en el Grifo y apriete con firmeza. Vuelva a abrir las Llaves de Paso, active la Llave y revise si hay fugas.

Instale la Cubierta del Módulo de Control con los Tornillos que se incluyen.



Figura 16

Paso 14 — Instale el Panel de Acceso (Solo Serie 2000)

Suba la parte superior del Panel de Acceso en la abertura del Fregadero, luego gire el Panel hacia adentro hasta que esté al ras con el Bastidor del Fregadero, y baje el Panel en la ranura del Bastidor del Fregadero. No use fuerza excesiva. Para fregaderos con estación doble y triple, instale los demás Paneles de Acceso.

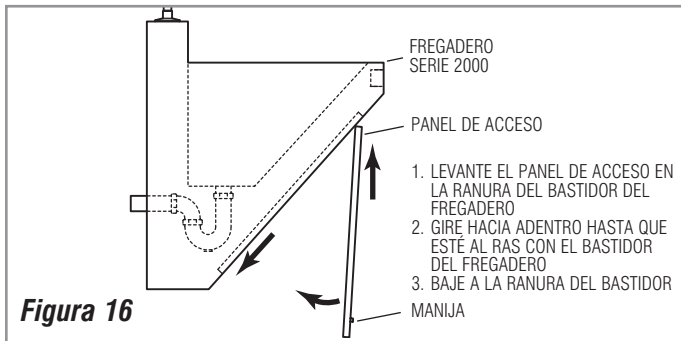
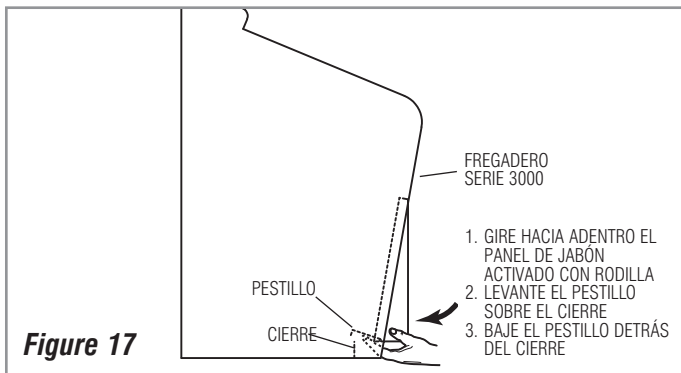

Figure 17

Paso 15 — Asegure el Panel de Jabón Activado con Rodilla (Solo Fregaderos Serie 3000) (Figura 17)

Baje el Panel de Jabón Activado con Rodilla, levante el Pestillo debajo del Panel de Jabón Activado con Rodilla cobre y detrás del Cierre. Baje el Pestillo para asegurar el Panel de Jabón Activado con Rodilla. Vea la Figura 17. Para Fregaderos de Estación Doble y Triple, asegure los demás Paneles como se instruye anteriormente.

OPERACIÓN

1. Un haz continuo invisible de luz infrarroja se emite desde el sensor ubicado en el borde frontal superior del fregadero.
2. Al entrar el usuario al rango efectivo del haz, el haz se refleja en el receptor del sensor y activa la válvula solenoide. Agua templada fluye de la llave al fregadero hasta que ya no se detecta al usuario.
3. Cuando el usuario se retira del sensor, la luz ya no se refleja en el mismo. Una señal eléctrica desactiva la Válvula Solenoide, deteniendo el flujo de agua. El circuito se restablece automáticamente y está listo para el siguiente usuario.

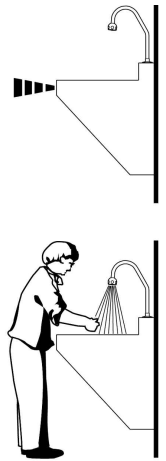

CUIDADO Y LIMPIEZA DEL CROMO Y ACABADOS ESPECIALES

NO use limpiadores abrasivos o químicos (incluyendo cloro) para limpiar llaves que puedan opacar el lustre y atacar el cromo o los acabados decorativos especiales. Use SOLAMENTE jabón y agua, luego seque con una tela o toalla limpia.

Al limpiar el área del fregadero, proteja la llave de salpidaduras del limpiador. Los ácidos y fluidos de limpieza decoloran o remueven el cromado.

GUÍA PARA SOLUCIÓN DE PROBLEMAS

Solución de Problemas de la Llave

No fluye agua cuando se activa el sensor

Asegúrese que el suministro principal de energía esté en "ON." Abra el Módulo de Control y revise las luces de diagnóstico. Revise el tomacorriente, transformador, solenoide, conectores y conexiones.

Si no prenden las luces:

1. Tablero de Circuitos del Módulo de Control tiene falla; reemplace.

Si la LED verde está prendida y la LED roja prende al percibir al usuario:

1. Llave(s) de Paso puede(n) estar cerradas; abra la(s) Llave(s) de Paso.
2. Puede haber basura en el Filtro Solenoide; remueva, limpie y reinstale.

Si la LED verde está prendida y la LED roja NO prende al percibir al usuario:

1. Rango del Sensor muy prolongado (percibe el fregadero); reduzca el rango.
2. Sensor con falla; reemplace el Módulo de Sensor.

Flujo muy bajo o goteo lento

1. Llave(s) de Paso puede(n) estar cerradas; abra la(s) Llave(s) de Paso.
2. Basura en Solenoide; desensamble Solenoide; limpie y enjuague.
3. Puede haber basura en el Filtro Solenoide; remueva, limpie y reinstale.
4. Basura en Aereador o Rociador; remueva, limpie y reinstale.

Activación el falso (la unidad se activa sola)

1. Rango del Sensor muy prolongado; reduzca el rango. Revise si en el entorno hay factores que contribuyan a que el sensor tenga problemas de detección, por ej., luces brillantes, superficies altamente reflejantes, luz del sol, etc.

Sigue fluyendo (aún después de desconectar la energía a la llave)

1. Válvula Solenoide instalada al revés.
2. Basura en Solenoide, no cierra bien; remueva el operador y limpie. Vuelva a ensamblar de la misma manera.

Solución de Problemas del Despachador de Jabón

No se suministra jabón por el Grifo.

1. Depósito de jabón vacío. Revise el depósito de jabón y llénelo si es necesario.
2. Despachador de Jabón desconectado. Enchufe el cable de energía del despachador de jabón en el tomacorriente.
3. No se suministra energía al tomacorriente. Revise para asegurar que se suministre energía al tomacorriente

Cómo hacer para que no se suministre jabón al dar limpieza

1. Desconecte el cable de energía eléctrica del despachador de jabón.

Si requiere asistencia adicional, por favor contacte al Departamento de Ingeniería de Instalación de Sloan Valve Company al 1-888-SLOAN-14 (1-888-756-2614).

ESS-2100 Fregadero con Estación Sencilla

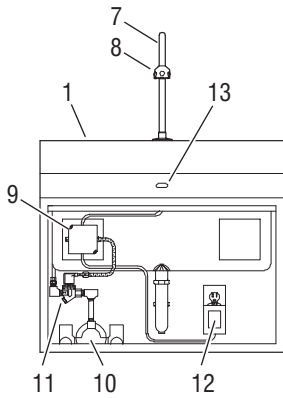

LISTA DE PARTES

ESS-3100 Fregadero de Lujo con Estación Sencilla

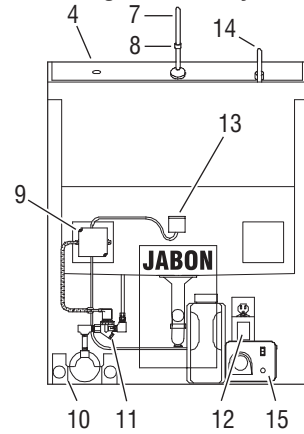

ESS-2200 Fregadero con Estación Doble

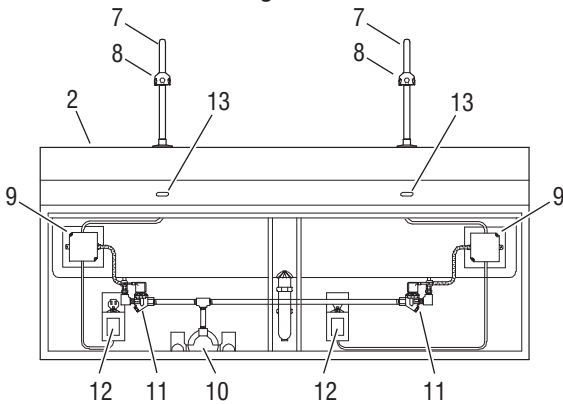

ESS-3200 Fregadero de Lujo con Estación Doble

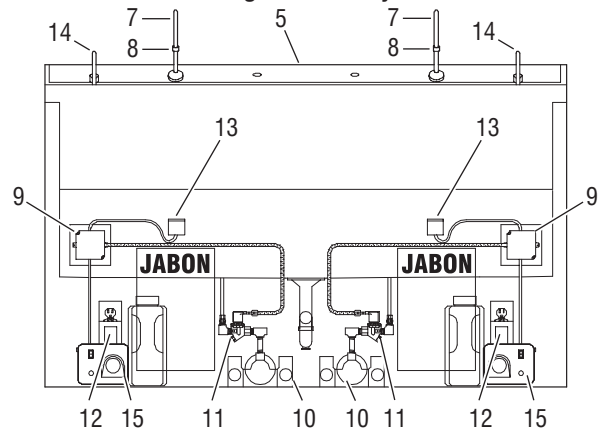

ESS-2300 Fregadero con Estación Triple

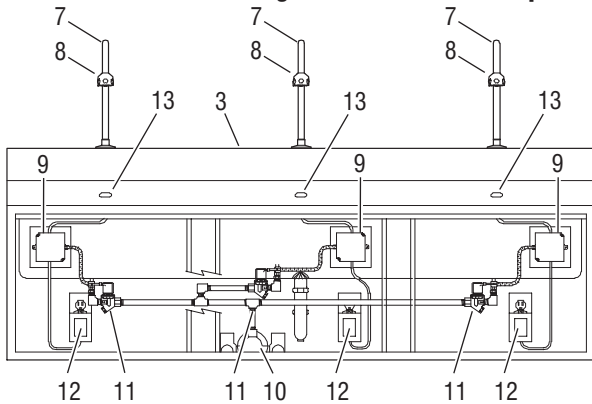

ESS-3300 Fregadero de Lujo con Estación Triple

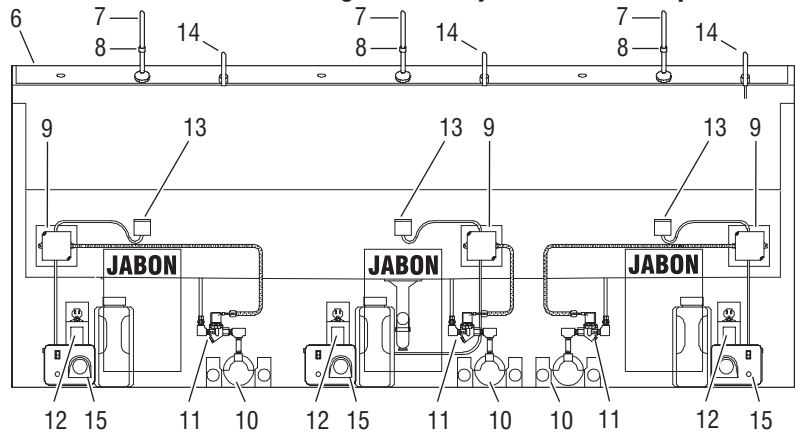

| Ítem No. | Parte No. | Descripción |
|----------|-----------|---|
| 1 | ESS-2100 | Fregadero con Estación Sencilla |
| 2 | ESS-2200 | Fregadero con Estación Doble |
| 3 | ESS-2200 | Fregadero con Estación Triple |
| 4 | ESS-3100 | Fregadero de Lujo con Estación Sencilla |
| 5 | ESS-3200 | Fregadero de Lujo con Estación Doble |
| 6 | ESS-3200 | Fregadero de Lujo con Estación Triple |
| 7 | AC-93-A | Llave de Cuello de Ganso Sloan OPTIMA® — Doble Quirúrgico |
| 8 | ETF-237 | Rociador de Flujo Laminar, 8.3 Lpm (2.2 gpm) Max. |
| | AC-55-A | Rociador de Cebolleta, 8.3 Lpm (2.2 gpm) Max. |
| 9 | ETF-492-A | Módulo de Control |

| Ítem No. | Parte No. | Descripción |
|----------|--------------|--|
| 10 | MIX-70-A | Válvula Mezcladora Termostática Debajo de Cubierta |
| | MIX-110-A | Válvula Mezcladora Mecánica Arriba de Cubierta |
| | MIX-139-A | Válvula Mezcladora Termostática Arriba de Cubierta |
| 11 | ETF-370-A | Válvula Solenoide |
| 12 | ETF-233 | Transformador Enchufable |
| 13 | EL-1500-LL-S | Sensor |
| 14 | | Grifo de Despachador de Jabón |
| 15 | | Bomba y Depósito de Despachador de Jabón |

NOTA:

La información del presente documento está sujeta a cambios sin previo aviso